



Schindler 3300 AP 電梯

迅達開創舒適新生活

迅達乘客電梯



Schindler





舒適

Schindler 3300 AP 創造卓越舒適感受

Schindler 3300 AP 電梯以超低噪音的運行系統、簡單清晰的操作介面，搭配標準自動疏散裝置，提供您安全、寧靜與舒適的完美乘坐感。

A man in a dark suit and tie is looking down at a document he is holding. He is standing next to an elevator control panel. The panel has a red display showing the number '2', a blue button with a circular icon, and a black button with a double-circle icon. At the bottom of the panel, there are blue buttons for floors 1, 2, and 3, and a red button for floor 6. The background is a blurred interior space.

寬敞

Schindler 3300 AP 呈現更寬廣的空間
採全新無齒輪主機，搭配 Traction Media 的設計，Schindler 3300 AP 電梯有效提高大樓空間使用率。空間最佳化的結果，賦予乘客更寬敞之車廂與絕佳之舒適感。



時尚

Schindler 3300 AP 傳遞最佳創意美感

義大利著名設計團隊以專業的角度，運用時下最流行之色彩，搭配不同材質的調性與燈光效果的设计，勾勒出歐洲簡約美學之時尚感，完美突顯整體建築物之高貴與典雅。





Schindler 3300 AP 電梯

提升您的生活品質

全方位的考量

當您新建的大樓需要裝設電梯時，您需要一個既符合預算又可有效提高建物之附加價值的產品，Schindler 3300 AP 電梯將會是您最佳的選擇，即使是標準配備，也提供相當完整的功能與裝潢選擇。

舒適安穩的乘坐感

使用體積輕巧的無齒輪式主機，搭配平順運行的 Traction Media 與降低整體噪音的特殊結構設計，可有效大幅削減電梯運行時產生的振動與噪音。前所未有的將自動疏散裝置與電子安全光幕門邊列為 Schindler 3300 AP 電梯之標準配備，此革命性的創新，完美結合了迅達與您對安全、寧靜與舒適的要求。

寬敞的乘坐空間

藉由 Schindler 3300 AP 電梯的創新設計，使安裝所需之空間最小化，大幅縮小升降路所佔有的空間。換言之，有別於同業的升降路的尺寸限制，透過 Schindler 3300 AP 電梯的特殊設計，相同的升降路尺寸，迅達足以置入較大的車廂，相對提供較寬敞且舒適的搭乘空間。加上無機房的設計，使得建築師與建設公司在進行空間規劃時更有彈性。

控制盤與門框結合的設計，除了有利於安裝維修外，您亦無須再為控制盤的配置方位與美觀操心。

儘可能增加建物的可用空間一直是建設公司的首要考量，Schindler 3300 AP 電梯將能充分滿足您的需求。

最具現代時尚感的內裝設計

Schindler 3300 AP 電梯的內部裝璜是由義大利著名設計團隊所規劃設計，運用現代整體環境 (whole environment) 設計概念，創造出四種獨特而風格迥異的內裝設計。搭配最先進且人性化的觸摸式玻璃操作面板，更能彰顯您的高雅品味。

減少對環境的衝擊

當迅達運用創新技術增加產品附加價值的同時，相對的也希望能夠對環境保護貢獻一份心力。這些創新技術包括使用高效率、低耗電量的無齒輪式主機，其低扭力需求與無需潤滑油等的特殊設計，充分展現迅達為保護地球環境所做的努力。

達到最高的客戶滿意度

迅達竭盡所能的滿足顧客對電梯的各項要求，任何有關安全、可靠、舒適、美觀品質與效能之需求，迅達在產品開發的過程，皆已融入於設計之中，並嚴格的測試每一項零組件，以確保最佳的產品品質。

在電梯業界，迅達的目標是永不停止的創造革新與追求更新更高的品質標準。例如為提升安全標準，迅達已將自動疏散裝置列為標準配備。當停電的狀況發生時，Schindler 3300 AP 電梯會自動將乘客安全的送往下一樓層。紅外線光幕式電子門履，更能及時確保幼兒亦或年長者進出電梯的安全，迅達多一分關心，讓搭乘者多一分安心，這才是迅達技術革新的最終目的。

主要規格

載重：	630 / 800 / 1000 / 1150 kg， 9 - 17 位乘客
速度：	1 / 1.5 / 1.75 m / sec (60 / 90 / 105 m / min)
最大行程：	60 m
最多停樓：	20 停
入口：	1
群控：	1或2
牽引方法：	無齒輪主機 / 變頻驅動
門寬*：	800 / 900 / 1000 mm
門高：	2100 mm
開門方式：	中央對開

* 門寬與車廂的搭配組合，請參考第26頁

Schindler 3300 AP

為您的建築物增添現代感

最先進的迅達電梯安裝在您的建築物中，絕對會帶給住戶耳目一新的感受。

典雅的裝潢不應僅到您住宅大門為止，一部獨特先進的電梯可延伸您住宅的時尚感至整棟建築，更突顯出您高雅的品味。無論在歐洲或亞洲，這也是許多頂級社區或豪華住宅的建設公司爭相指定使用 Schindler 3300 AP 系列電梯的主要原因之一。使用 Schindler 3300 AP 電梯絕對是您明智的抉擇。

IDD 大樓, 胡志明市, 越南。



享有時尚



享有寧靜



享有寬敞



創新造就完美工藝

高效率主機

Schindler 3300 AP 電梯使用輕巧的無齒輪式主機，可直接設置於升降路頂端，不需建構獨立的機房，放大可使用之空間。精準的平層，增加乘客的安全感。低耗電量的主機，可大幅減少運行產生之費用。由於採用 Traction Media 取代傳統的鋼索，無論是車廂內還是傳遞到建築物內的噪音，皆得以有效降至最低。

運行寧靜的 Traction Media

Traction Media 是由高張力鋼索包覆聚氨酯材料所組成，用來取代傳統電梯所使用的鋼索。其特點為重量更輕、需要的空間更小、又可吸收振動與降低噪音，使電梯的運行更加安靜平穩。

寬敞的車廂

Schindler 3300 AP 電梯運用各種創新技術使得空間利用得以最佳化。此項優勢可使建築規劃上具備更大的彈性，例如：相同尺寸的車廂，只需尺寸更小的升降路，有效擴張地坪使用面積，提供更大的邊際效率；換言之，相同尺寸的升降路，即可置入較大的車廂，使乘客有更寬敞舒適的乘坐空間。

方便操作的控制系统

Schindler 3300 AP 電梯採用精密輕巧的控制系统，裝設於最高樓層的門框中，此設計不但簡化了電梯的安裝，也使得保養人員在進行維修工作時更為方便，最重要的是能節省寶貴的空間。

中央對開式電梯門

中央對開的設計搭配變壓變頻 (VVVF) 驅動系統，使得電梯門的開關動作更為快速、順暢與安靜，同時有效提升系統穩定度。

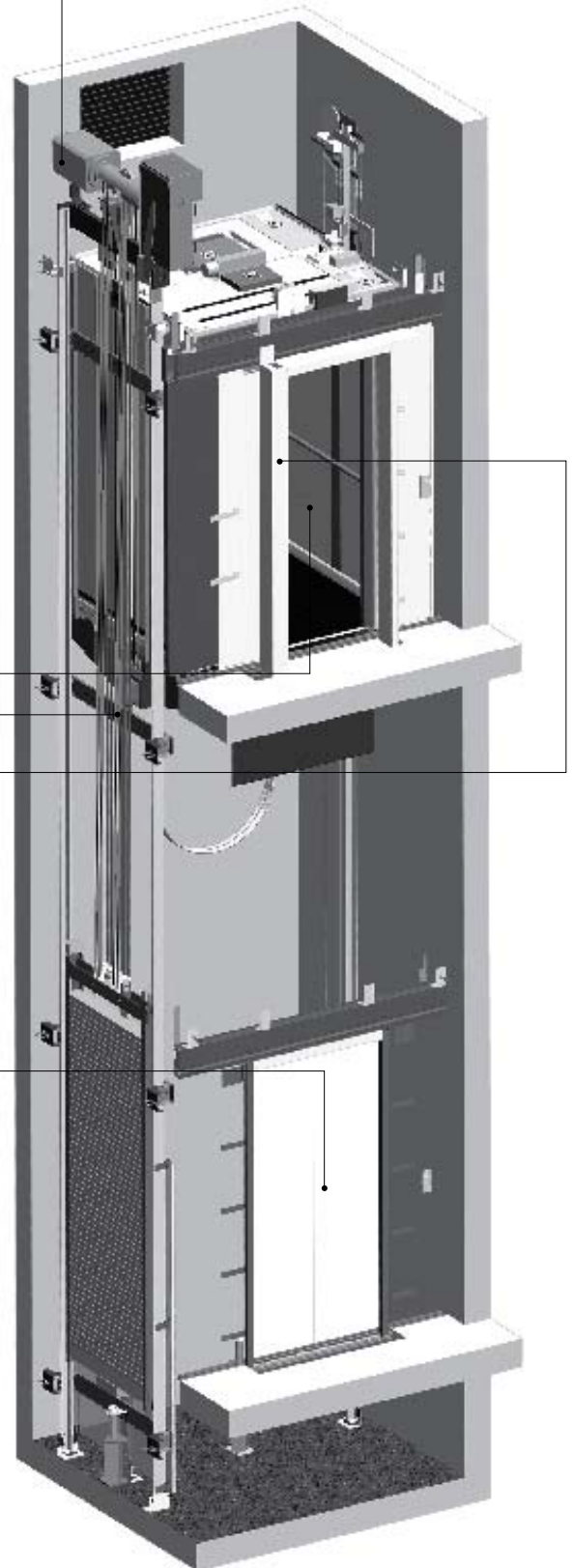













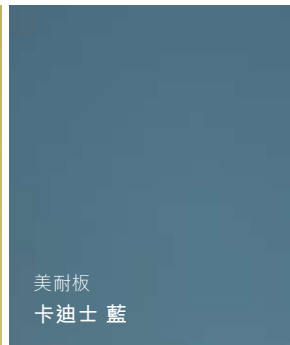

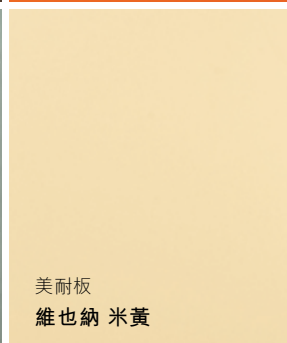
傳統舊技術：鋼索

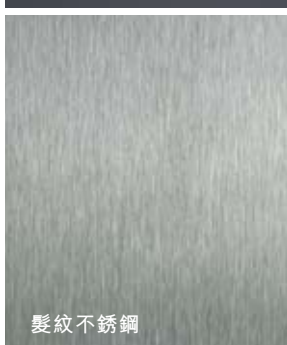
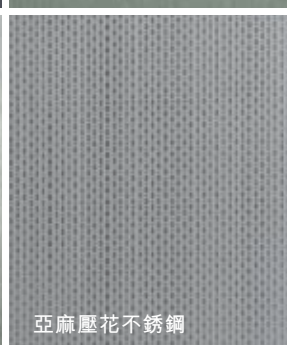
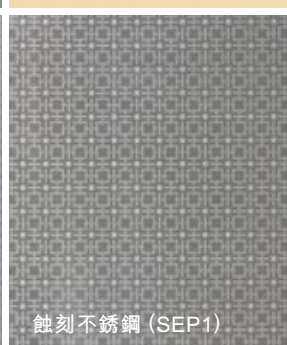
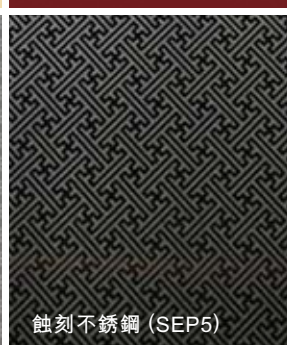
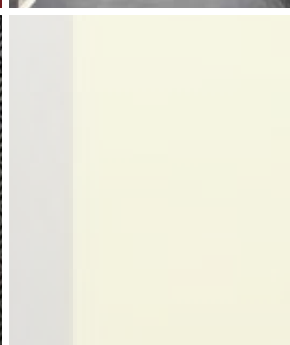
相對來說，鋼索的可屈撓性較差。在使用鋼索的電梯系統中，牽引槽輪的直徑需大於 480 mm，因此所搭配的主機的體積也必須夠大，且需要高扭力的輸出，這樣的系統必然浪費空間與能源。

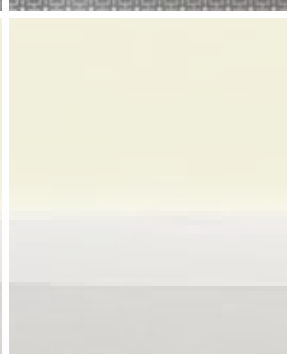
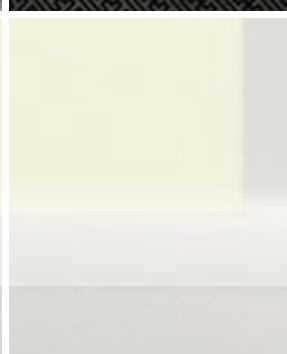
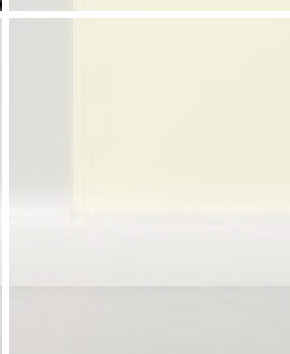
現代新技術：Traction Media

Traction Media 的可屈撓性非常優異，所以它所使用的牽引槽輪直徑可變的非常小，85 mm 就已足夠，因此不再需要龐大耗電的傳統主機。這是一個同時節省空間與能源的絕佳設計。

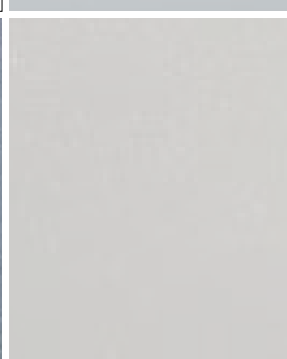
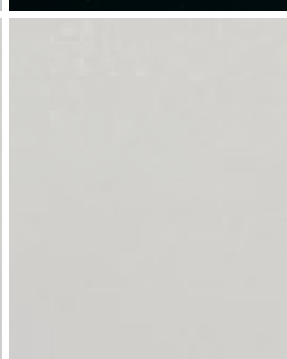
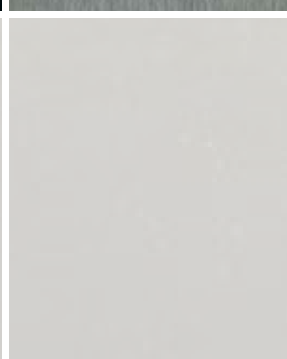
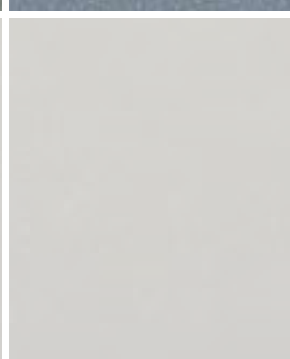

<p>車廂壁板</p>	 <p>美耐板 畢爾包 褐</p>	 <p>美耐板 波隆納 橙</p>	 <p>美耐板 圖魯茲 綠</p>	 <p>美耐板 卡迪士 藍</p>
 <p>美耐板 亞維儂 紫</p>	 <p>美耐板 馬賽 灰</p>	 <p>美耐板 維也納 米黃</p>	 <p>美耐板 波爾多 紅</p>	 <p>鏡面不銹鋼</p>
 <p>髮紋不銹鋼</p>	 <p>亞麻壓花不銹鋼</p>	 <p>蝕刻不銹鋼 (SEP1)</p>	 <p>蝕刻不銹鋼 (SEP5)</p>	
				
<p>天花板 地板 車廂門與前靠 轉角飾條 踢腳板</p>	 <p>天花板 霧面不銹鋼</p>	 <p>地板 黑色斑點橡膠</p>	 <p>車廂門與前靠 髮紋不銹鋼</p>	 <p>鋁製轉角飾條 陽極處理銀灰色</p>
 <p>鋁製踢腳板 陽極處理銀灰色</p>				

Santa Cruz 系列

活潑的色彩創造令人驚艷的組合



畢爾包 褐



波隆納 橙



圖魯茲 綠



卡迪士 藍



亞維儂 紫



馬賽 灰



維也納 米黃



波爾多 紅



髮紋不銹鋼

Santa Cruz 系列色彩艷麗繽紛，對比鮮明。跨越各種色系的多款壁板顏色，加上整片式的深色橡膠地板，使本系列呈現輕鬆活潑的風格。

Santa Cruz 系列另有多種不銹鋼壁板可供選擇，而位於左右兩側的照明燈提供令人愜意舒適的燈光效果。

色彩炫麗的設計，彰顯出 Santa Cruz 追求時尚的理念。

車廂壁板

髮紋不銹鋼

亞麻壓花不銹鋼

蝕刻不銹鋼 (SEP1)

蝕刻不銹鋼 (SEP5)

鏡面不銹鋼

天花板
地板
車廂門與前靠
轉角飾條
踢腳板

天花板
霧面不銹鋼

地板
黑色人造花崗石

車廂門與前靠
髮紋不銹鋼

鋁製轉角飾條
鏡面處理

鋁製踢腳板
陽極處理銀灰色

Esplanade 系列

不銹鋼材質成功演繹內斂的現代感



髮紋不銹鋼



亞麻壓花不銹鋼



蝕刻不銹鋼 (SEP1)

















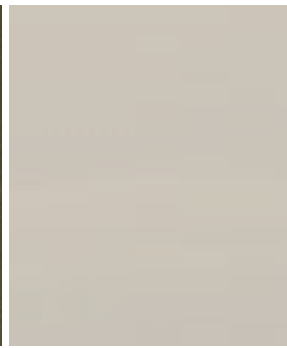
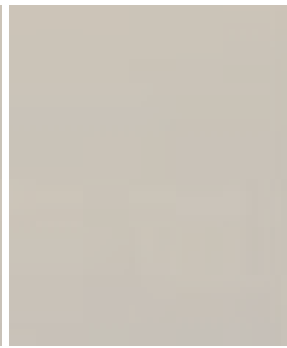
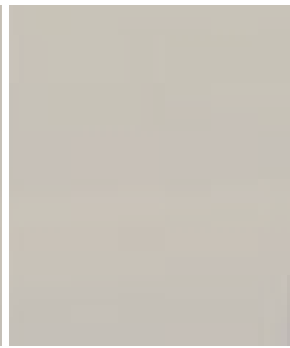

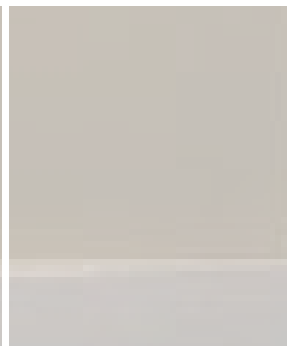
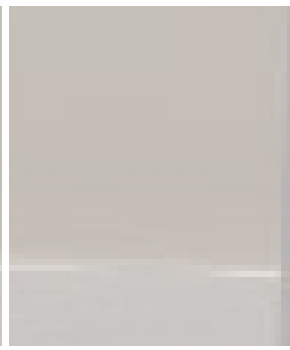
蝕刻不銹鋼 (SEP5)

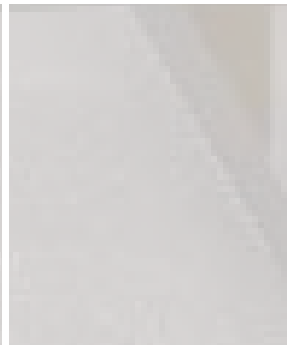

鏡面不銹鋼

魅力十足的 Esplanade 系列提供多樣不銹鋼材質的選擇，搭配黑色人造花崗石的地板，使本系列呈現精緻婉約的高雅風格。前後兩側照明燈之設計，搭配天花板光線折射的效果，自然流露出平和柔順的燈光效果。

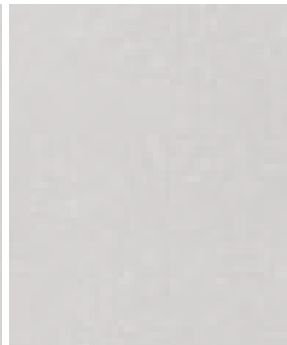
Esplanade 精緻講究的設計，使您深刻感受到無與倫比的內涵。

<p>車廂壁板</p>	 <p>炫彩美耐板 西耶納 褐</p>	 <p>炫彩美耐板 那不勒斯 黃</p>	 <p>炫彩美耐板 烏迪內 綠</p>	 <p>炫彩美耐板 巴勒摩 黃</p>
 <p>炫彩美耐板 馬德里 褐</p>				
				
				
<p>天花板 地板 車廂門與前靠 轉角飾條 踢腳板</p>	 <p>天花板 霧面不銹鋼</p>	 <p>地板 棕色人造花崗石</p>	 <p>車廂門與前靠 髮紋不銹鋼</p>	 <p>鋁製轉角飾條 陽極處理棕色</p>
 <p>鋁製踢腳板 陽極處理棕色</p>				

Scala 系列

古典色調演繹尊貴不凡



西耶納 褐



那不勒斯 黃



烏迪內 綠



巴勒摩 黃



馬德里 褐

Scala系列所採用的炫彩美耐板具有獨特的金屬色澤，十分引人矚目。古典色系多元化的選擇，搭配暖褐色石材地板，突顯出古典華麗的格調。

天花板前後兩側的照明燈，與不銹鋼天花板折射的光芒相互輝映，完美的搭配自然營造出愉悅溫馨的氛圍。

光彩耀人的Scala系列，散發出前所未見的迷人風采。

車廂壁板

炫彩美耐板
南西紫

炫彩美耐板
卡萊斯藍

炫彩美耐板
瓦爾綠

炫彩美耐板
里耳褐

炫彩美耐板
多佛灰

天花板
地板
車廂門與前靠
轉角飾條
踢腳板

天花板
霧面不銹鋼

地板
灰色人造花崗石

車廂門與前靠
髮紋不銹鋼

鋁製轉角飾條
陽極處理銀灰色

鋁製踢腳板
陽極處理銀灰色

Piccadilly 系列

高雅色調詮釋深邃優雅



南西 紫



卡萊斯 藍



瓦爾 綠



里耳 褐



多佛 灰

Piccadilly 系列採用的炫彩美耐板具有獨特的金屬色澤，帶給您耳目一新的感受。高雅色系的多重選擇，搭配灰色的石材地板，突顯出“酷”而不冷的獨特格調。

天花板前後兩側的照明燈，與不銹鋼天花板折射出的光芒形成完美的結合，自然流露出前衛且高雅的氣質。

充分展現現代風範的Piccadilly系列，突顯您與眾不同的優雅品味。

人生充滿著不同的選擇 迅達竭盡所能滿足您的需求

車廂操作盤

標準配備

- 微壓式點字按鈕操作盤
- 開門 / 關門與警鈴鍵
- 樓層與多功能指示器
 - 樓層位置
 - 預報行進方向指示
 - 超載指示燈
 - 警鈴指示燈
 - 停止使用指示燈
 - 火警指示燈
 - 對講機指示燈
 - 預備電力指示燈
- 指令接受提示(視覺與聽覺信號)
- 專人操作箱

選用配備

- 時尚的感應觸摸式玻璃操作盤
- 橫式無障礙電梯專用副操作盤
- 語音播報系統

乘場操作盤

標準配備

- 微壓式點字按鈕操作盤
- 簡易安裝乘場操作盤座
- 各樓層多功能指示器
 - 樓層位置
 - 預報行進方向指示
 - 停止使用指示燈
 - 火警指示燈
 - 超載指示燈
 - 專用指示燈
- 指令接受提示(視覺信號)

選用配備

- 時尚的感應觸摸式玻璃操作盤
- 乘場門上方樓層指示器(限主樓層)
- 鎖梯開關(限主樓層)

感應觸摸式按鍵



弧形扶手
轉角飾條與踢腳板

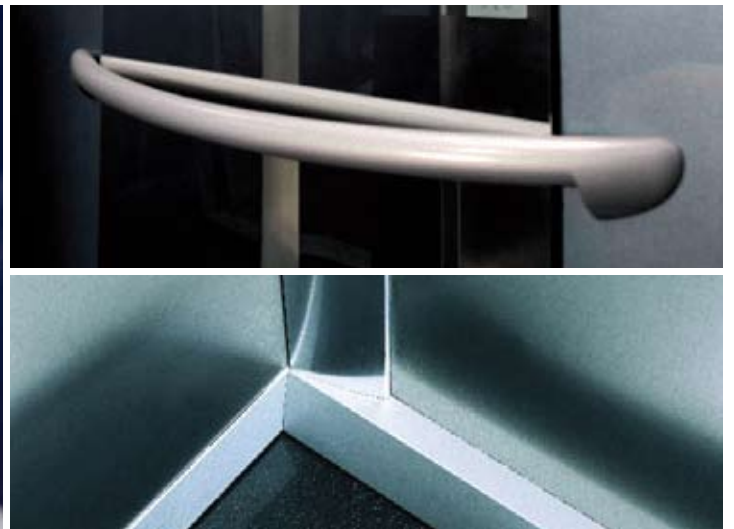



感應觸摸式車廂操作盤



微壓式按鈕車廂操作盤
(最多20個停層)



車廂操作盤功能指示器



乘場門上方樓層指示器 (限主樓層)



感應觸摸式乘場操作盤



微壓式按鈕乘場操作盤



附鎖梯開關
之乘場
操作盤



聯控用
乘場操作盤



乘場操
作盤座
(側面)

弧形扶手



Santa Cruz 之天花板照明
Piccadilly / Scala / Esplanade 之天花板照明



車廂地板

除標準地板之外，可依客戶需求選擇自行安裝：

- 地板材料厚度需在13 mm 以內
- 地板材料總重量限制請洽詢迅達業務部門

車廂明鏡

標準配備：

- 車廂後壁配置安全玻璃製之全身式明鏡

選用配備：

- 符合無障礙電梯相關法規，安全玻璃製之半身明鏡

扶手

標準配備：

- 車廂後壁配置圓弧型鋁合金噴漆扶手

選用配備：

- 符合無障礙電梯相關法規之圓形扶手，可安裝於車廂側壁與後壁

控制系統

控制系統是使用低耗能的多處理器與分散控制技術之架構，體積小巧之主控制系統與門框結合為一體。控制方式可選擇單台獨立控制或兩台聯控。

	標準	選配
車廂高度		
- 2350 mm	✓	
- 2500 mm		✓
手動操作箱	✓	
- 專人操作功能		
- 專用功能		
- 車廂照明開關		
- 風扇開關		
- 緊急停止開關		
車廂門		
- 髮紋不銹鋼	✓	
乘場門與門框		
- 鋼板烤漆	✓	
- 波爾多紅		✓
- 馬賽灰		✓
- 維也納米黃		✓
- 鋼板底漆	✓	
- 髮紋不銹鋼		✓
- 鏡面不銹鋼		✓
控制功能		
- 自我診斷、自我測試系統	✓	
- 超載警示	✓	
- 自動車廂照明	✓	
- 停電自動疏散至最近樓層	✓	
- 到站預先開門		✓
- 電子安全光幕門邊	✓	
- 強迫關門		✓
- 滿載不停	✓	
- 防戲謔自動取消	✓	
- 車廂位置指示(主樓層)	✓	
- 車廂風扇	✓	
- 車廂錯誤登錄取消	✓	
- 自動回歸主樓		✓
- 雙向對講		✓
- 三方對講	✓	
- 消防運轉(二次消防)功能		✓
- 無障礙電梯配備		✓
- 警鈴	✓	
- 乘場到站鐘		✓
- 車廂到站鐘		✓
- 多功能指示器(各樓層)	✓	
- 乘場門上方樓層指示器(限主樓層)		✓
- 主樓層鎖梯功能		✓
- 指令取消功能		✓
- 地震管制介面		✓
- 遠程監視系統(TM4)(不含電話線路)	✓	
- 自動緊急電源控制		✓
- 監控盤		✓
- CCTV 同軸電纜於游動電纜中		✓
- 語音播報系統		✓

透過完善的規劃與精確的施工， 迅達展現最先進的技術工藝



規劃

Schindler 3300 AP 電梯不需配置機房，建築師只需要考慮升降路的空間即可，故能簡化設計的工作，並使得空間規劃更有彈性。



採購

Schindler 3300 AP 電梯優異的設計，使得採購考量的關鍵要素可迅速確立，省去複雜的規格困擾，有助您快速的找到適合之產品，且毫不費力的進行下單採購。



運送

Schindler 3300 AP 電梯所有零組件一次運送至安裝工地，貨到立即可施工，不須提前或分批送貨。



安裝

整個安裝流程完全依照迅達全球一致性的安全與品質標準，並可迅速的完成安裝試車，最短在三週後，電梯即可安全的開始運作。

迅達在統籌全局的同時 也悉心兼顧到每一個細節

載重	最大乘客數		最大行程	最大停樓數	車廂尺寸			開門尺寸		升降路尺寸			
	Per.	VKN m/s			HQ m	ZE	BK mm	TK mm	HK mm	BT mm	HT mm	BS mm	TS mm
630	9	1.0	45	15									
		1.5	60	20	1250	1250	2350 2500	800	2100	1800	1600	3815 3965	1500
		1.75	60	20	1250	1250	2350 2500	800	2100	1800	1600	4015 4165	1800
		1.75	60	20	1250	1250	2350 2500	800	2100	1800	1600	4215 4365	2100
800	12	1.0	45	15	1350	1400	2350 2500	800	2100	1850	1750	3815 3965	1500
		1.5	60	20	1350	1400	2350 2500	800	2100	1850	1750	4015 4165	1800
		1.75	60	20	1350	1400	2350 2500	800	2100	1850	1750	4215 4365	2100
1000	15	1.0	45	15	1600	1500	2350 2500	900	2100	2075	1850	3815 3965	1500
		1.5	60	20	1600	1500	2350 2500	900	2100	2075	1850	4015 4165	1800
		1.75	60	20	1600	1500	2350 2500	900	2100	2075	1850	4215 4365	2100
1150	17	1.0	45	15	1800	1500	2350 2500	1000	2100	2275	1850	3815 3965	1500
		1.5	60	20	1800	1500	2350 2500	1000	2100	2275	1850	4015 4165	1800
		1.75	60	20	1800	1500	2350 2500	1000	2100	2275	1850	4216 4365	2100

GQ	載重	BK	車廂(內)寬	BT	門寬	BS	升降路寬
VKN	速度	TK	車廂(內)深	HT	門高	TS	升降路深
HQ	行程	HK	車廂(內)高			HSK	頂部距離 (OH)
ZE	停樓數					HSG	機坑深度 (PIT)

附註：

- 設備的承受溫度範圍為 5 - 40°C
- 升降路應保持為 5 - 35°C，此為最適合在升降路內工作人員之溫度
- 在沒有水氣凝結的情況下，每月及每日平均濕度不應超過 90% 及 95%
- 上表的尺寸符合台灣電梯法規的要求，如欲查詢其他地區之標準及具體要求，請與我們聯繫
- 升降路寬及深度之容許公差為總升降路全長之 +/- 25 mm
- 所有提供的資訊僅供一般參考和計劃。如欲查詢具體建築細節，請與我們聯繫

升降路配置簡圖

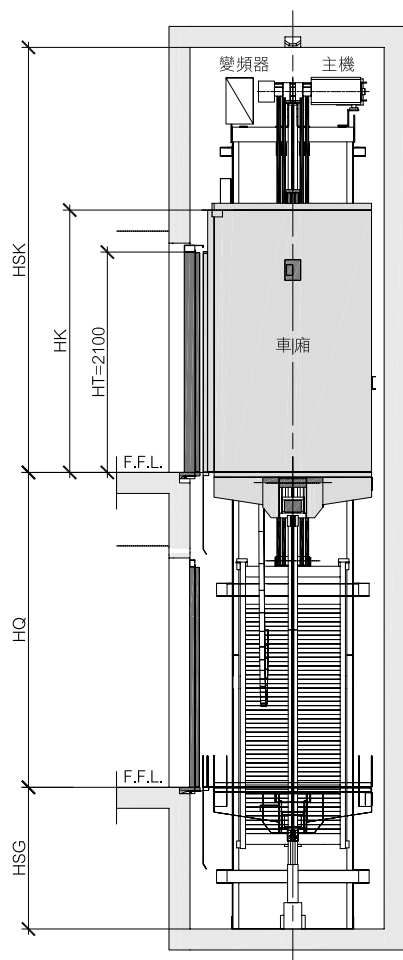

最小樓層間距 (HEmin) = 2500mm

立面

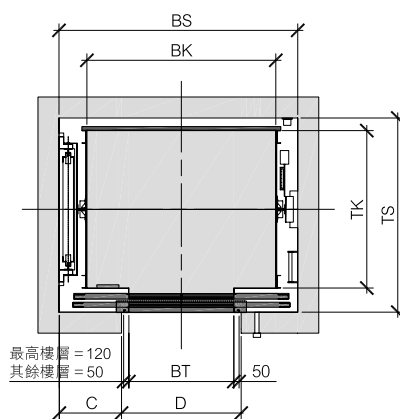

最高樓層 = 120
其餘樓層 = 50

C (最高樓層) = $120 + 0.5 \cdot (BK - BT)$
C (其餘樓層) = $196 + 0.5 \cdot (BK - BT)$
D (最高樓層) = $BT + 210$
D (其餘樓層) = $BT + 140$

平面

“欲知詳細資料，如細部尺寸、工期與報價，請洽本公司業務部門。”

FFL：樓板裝修完成面”

只要告訴迅達您的需求，
我們將竭誠的為您服務。

台灣

迅達電梯股份有限公司

台北市105光復南路35號9樓

Telephone +886 2 2528 6626

Fax +886 2 2528 6656

info@tw.schindler.com

www.jardineschindler.com